

Fiat Scudo



Výbava a technické špecifikácie



Technické špecifikácie

Fiat Scudo Skriňová dodávka – Combi – Panorama

Motor	90 Multijet	120 Multijet	140 Multijet Power
Počet valcov, usporiadanie	4, v rade	4, v rade	4, v rade
Umiestnenie	vpredu, naprieč	vpredu, naprieč	vpredu, naprieč
Priemer x vrtanie (mm)	75 x 88,3	85 x 88	85 x 88
Zdvihový objem (cm ³)	1560	1997	1997
Emisná norma	Euro 4	Euro 4	Euro 4 DPF
Riadenie emisií	2 oxidačné katalyzátory + elektrický ventil EGR, EOBD	2 oxidačné katalyzátory + elektrický ventil EGR, EOBD	2 oxidačné katalyzátory + elektrický ventil EGR, EOBD s filtrom pevných častíc (DPF)
Kompresný pomer	18,0 : 1	17,5 : 1	17,5 : 1
Max. výkon kW (k) pri ot/min	66 (90) / 4000	88 (120) / 4000	100 (136) / 4000
Max. točivý moment Nm (kgm) pri ot/min	180 (18,3) / 1750	300 (30,6) / 2000	320 (32,6) / 2000
Rozvod	2 OHC (ozubený remeň)	2 OHC (ozubený remeň)	2 OHC (ozubený remeň)
Dodávka paliva	Elektronicky riadené priame vstrekovanie Multijet Common Rail s turbodúchadlom a medzichladičom stlačeného vzduchu	Elektronicky riadené priame vstrekovanie Multijet Common Rail s dúchadlom a medzichladičom stlačeného vzduchu	Elektronicky riadené priame vstrekovanie Multijet Common Rail s dúchadlom a premenlivou geometriou a medzichladičom stlačeného vzduchu
Počet ventilov	16	16	16
Prevodovka			
Náhon	predný	predný	predný
Spojka	jednokotúčová s automatickým nastavením a hydraulickým ovládaním	jednokotúčová s automatickým nastavením a hydraulickým ovládaním	jednokotúčová s automatickým nastavením a hydraulickým ovládaním
Prevodovka – počet rýchlostných stupňov	5 + spiatocka	6 + spiatocka	6 + spiatocka
RIADENIE			
Typ	hrebeňové s elektrohydraulickým posilňovačom	hrebeňové s elektrohydraulickým posilňovačom	hrebeňové s elektrohydraulickým posilňovačom
Priemer zatačania (medzi obrubníkmi)	Krátky rázvor 12,2 m – Dlhý rázvor 12,6 m	Krátky rázvor 12,2 m – Dlhý rázvor 12,6 m	Krátky rázvor 12,2 m – Dlhý rázvor 12,6 m
Brzdová sústava – K (kotúčová)	s ABS	s ABS	s ABS
Predná: Ø mm (ventilované)	K 280	K 304	K 304
Zadná: Ø mm	K 290	K 290	K 290
Zavesenie kolies			
Predné	nezávislé typu McPherson, s trojuholníkovými kyvnými ramenami a stabilizačnou tyčou		
Zadné	so skrtnou nápravou s vinutými pružinami, panhardskou tyčou a šikmo umiestnenými hydraulickými tlmičmi		
Kolesá			
Ráfiky	7 J 16"	7 J 16"	7 J 16"
Pneumatiky	215 / 60 R 16	215 / 60 R 16	215 / 60 R 16
Výkony			
Max. rýchlosť* (km/h)	145	160	170
Zrýchlenie (s):**			
0–100 km/h vozidlo bez záťaže + obsluha	17,1	12,8	11,6
0–100 km/h stredne zaťažené vozidlo	21,1	15,4	13,8
Spotreby (l/100 km)*			
	Skriňová dodávka krátky rázvor	Skriňová dodávka dlhý rázvor	Skriňová dodávka Maxi
mesto / mimo mesto / kombinovaná	8,4 / 6,6 / 7,2	8,4 / 6,6 / 7,2	8,6 / 6,8 / 7,5
Emisie CO ₂ (g/km)	191	191	198
	Combi 5/6 miest krátky rázvor	Combi a Panorama 8/9 miest dlhý rázvor	Combi 5/6 miest krátky rázvor
Emisie	191	198	198
CO ₂ (g / km)	191	198	198
mesto / mimo mesto / kombinovaná	8,4 / 6,6 / 7,2	8,6 / 6,8 / 7,5	8,6 / 6,8 / 7,5
	Combi 5/6 miest krátky rázvor	Combi a Panorama 8/9 miest dlhý rázvor	Combi 5/6 miest krátky rázvor
Emisie	191	198	198
CO ₂ (g / km)	191	198	198
mesto / mimo mesto / kombinovaná	8,4 / 6,6 / 7,2	8,6 / 6,8 / 7,5	8,6 / 6,8 / 7,5
	Combi 5/6 miest krátky rázvor	Combi a Panorama 8/9 miest dlhý rázvor	Combi 5/6 miest krátky rázvor
Emisie	191	198	198
CO ₂ (g / km)	191	198	198
mesto / mimo mesto / kombinovaná	8,4 / 6,6 / 7,2	8,6 / 6,8 / 7,5	8,6 / 6,8 / 7,5
	Combi 5/6 miest krátky rázvor	Combi a Panorama 8/9 miest dlhý rázvor	Combi 5/6 miest krátky rázvor
Emisie	191	198	198
CO ₂ (g / km)	191	198	198
mesto / mimo mesto / kombinovaná	8,4 / 6,6 / 7,2	8,6 / 6,8 / 7,5	8,6 / 6,8 / 7,5
	Combi 5/6 miest krátky rázvor	Combi a Panorama 8/9 miest dlhý rázvor	Combi 5/6 miest krátky rázvor
Emisie	191	198	198
CO ₂ (g / km)	191	198	198
mesto / mimo mesto / kombinovaná	8,4 / 6,6 / 7,2	8,6 / 6,8 / 7,5	8,6 / 6,8 / 7,5
	Combi 5/6 miest krátky rázvor	Combi a Panorama 8/9 miest dlhý rázvor	Combi 5/6 miest krátky rázvor
Emisie	191	198	198
CO ₂ (g / km)	191	198	198
mesto / mimo mesto / kombinovaná	8,4 / 6,6 / 7,2	8,6 / 6,8 / 7,5	8,6 / 6,8 / 7,5
	Combi 5/6 miest krátky rázvor	Combi a Panorama 8/9 miest dlhý rázvor	Combi 5/6 miest krátky rázvor
Emisie	191	198	198
CO ₂ (g / km)	191	198	198
mesto / mimo mesto / kombinovaná	8,4 / 6,6 / 7,2	8,6 / 6,8 / 7,5	8,6 / 6,8 / 7,5
	Combi 5/6 miest krátky rázvor	Combi a Panorama 8/9 miest dlhý rázvor	Combi 5/6 miest krátky rázvor
Emisie	191	198	198
CO ₂ (g / km)	191	198	198
mesto / mimo mesto / kombinovaná	8,4 / 6,6 / 7,2	8,6 / 6,8 / 7,5	8,6 / 6,8 / 7,5
	Combi 5/6 miest krátky rázvor	Combi a Panorama 8/9 miest dlhý rázvor	Combi 5/6 miest krátky rázvor
Emisie	191	198	198
CO ₂ (g / km)	191	198	198
mesto / mimo mesto / kombinovaná	8,4 / 6,6 / 7,2	8,6 / 6,8 / 7,5	8,6 / 6,8 / 7,5
	Combi 5/6 miest krátky rázvor	Combi a Panorama 8/9 miest dlhý rázvor	Combi 5/6 miest krátky rázvor
Emisie	191	198	198
CO ₂ (g / km)	191	198	198
mesto / mimo mesto / kombinovaná	8,4 / 6,6 / 7,2	8,6 / 6,8 / 7,5	8,6 / 6,8 / 7,5
	Combi 5/6 miest krátky rázvor	Combi a Panorama 8/9 miest dlhý rázvor	Combi 5/6 miest krátky rázvor
Emisie	191	198	198
CO ₂ (g / km)	191	198	198
mesto / mimo mesto / kombinovaná	8,4 / 6,6 / 7,2	8,6 / 6,8 / 7,5	8,6 / 6,8 / 7,5
	Combi 5/6 miest krátky rázvor	Combi a Panorama 8/9 miest dlhý rázvor	Combi 5/6 miest krátky rázvor
Emisie	191	198	198
CO ₂ (g / km)	191	198	198
mesto / mimo mesto / kombinovaná	8,4 / 6,6 / 7,2	8,6 / 6,8 / 7,5	8,6 / 6,8 / 7,5
	Combi 5/6 miest krátky rázvor	Combi a Panorama 8/9 miest dlhý rázvor	Combi 5/6 miest krátky rázvor
Emisie	191	198	198
CO ₂ (g / km)	191	198	198
mesto / mimo mesto / kombinovaná	8,4 / 6,6 / 7,2	8,6 / 6,8 / 7,5	8,6 / 6,8 / 7,5
	Combi 5/6 miest krátky rázvor	Combi a Panorama 8/9 miest dlhý rázvor	Combi 5/6 miest krátky rázvor
Emisie	191	198	198
CO ₂ (g / km)	191	198	198
mesto / mimo mesto / kombinovaná	8,4 / 6,6 / 7,2	8,6 / 6,8 / 7,5	8,6 / 6,8 / 7,5
	Combi 5/6 miest krátky rázvor	Combi a Panorama 8/9 miest dlhý rázvor	Combi 5/6 miest krátky rázvor
Emisie	191	198	198
CO ₂ (g / km)	191	198	198
mesto / mimo mesto / kombinovaná	8,4 / 6,6 / 7,2	8,6 / 6,8 / 7,5	8,6 / 6,8 / 7,5
	Combi 5/6 miest krátky rázvor	Combi a Panorama 8/9 miest dlhý rázvor	Combi 5/6 miest krátky rázvor
Emisie	191	198	198
CO ₂ (g / km)	191	198	198
mesto / mimo mesto / kombinovaná	8,4 / 6,6 / 7,2	8,6 / 6,8 / 7,5	8,6 / 6,8 / 7,5
	Combi 5/6 miest krátky rázvor	Combi a Panorama 8/9 miest dlhý rázvor	Combi 5/6 miest krátky rázvor
Emisie	191	198	198
CO ₂ (g / km)	191	198	198
mesto / mimo mesto / kombinovaná	8,4 / 6,6 / 7,2	8,6 / 6,8 / 7,5	8,6 / 6,8 / 7,5
	Combi 5/6 miest krátky rázvor	Combi a Panorama 8/9 miest dlhý rázvor	Combi 5/6 miest krátky rázvor
Emisie	191	198	198
CO ₂ (g / km)	191	198	198
mesto / mimo mesto / kombinovaná	8,4 / 6,6 / 7,2	8,6 / 6,8 / 7,5	8,6 / 6,8 / 7,5
	Combi 5/6 miest krátky rázvor	Combi a Panorama 8/9 miest dlhý rázvor	Combi 5/6 miest krátky rázvor
Emisie	191	198	198
CO ₂ (g / km)	191	198	198
mesto / mimo mesto / kombinovaná	8,4 / 6,6 / 7,2	8,6 / 6,8 / 7,5	8,6 / 6,8 / 7,5
	Combi 5/6 miest krátky rázvor	Combi a Panorama 8/9 miest dlhý rázvor	Combi 5/6 miest krátky rázvor
Emisie	191	198	198
CO ₂ (g / km)	191	198	198
mesto / mimo mesto / kombinovaná	8,4 / 6,6 / 7,2	8,6 / 6,8 / 7,5	8,6 / 6,8 / 7,5
	Combi 5/6 miest krátky rázvor	Combi a Panorama 8/9 miest dlhý rázvor	Combi 5/6 miest krátky rázvor
Emisie	191	198	198
CO ₂ (g / km)	191	198	198
mesto / mimo mesto / kombinovaná	8,4 / 6,6 / 7,2	8,6 / 6,8 / 7,5	8,6 / 6,8 / 7,5
	Combi 5/6 miest krátky rázvor	Combi a Panorama 8/9 miest dlhý rázvor	Combi 5/6 miest krátky rázvor
Emisie	191	198	198
CO ₂ (g / km)	191	198	198
mesto / mimo mesto / kombinovaná	8,4 / 6,6 / 7,2	8,6 / 6,8 / 7,5	8,6 / 6,8 / 7,5
	Combi 5/6 miest krátky rázvor	Combi a Panorama 8/9 miest dlhý rázvor	Combi 5/6 miest krátky rázvor
Emisie	191	198	198
CO ₂ (g / km)	191	198	198
mesto / mimo mesto / kombinovaná	8,4 / 6,6 / 7,2	8,6 / 6,8 / 7,5	8,6 / 6,8 / 7,5
	Combi 5/6 miest krátky rázvor	Combi a Panorama 8/9 miest dlhý rázvor	Combi 5/6 miest krátky rázvor
Emisie	191	198	198
CO ₂ (g / km)	191	198	198
mesto / mimo mesto / kombinovaná	8,4 / 6,6 / 7,2	8,6 / 6,8 / 7,5	8,6 / 6,8 / 7,5
	Combi 5/6 miest krátky rázvor	Combi a Panorama 8/9 miest dlhý rázvor	Combi 5/6 miest krátky rázvor
Emisie	191	198	198
CO ₂ (g / km)	191	198	198
mesto / mimo mesto / kombinovaná	8,4 / 6,6 / 7,2	8,6 / 6,8 / 7,5	8,6 / 6,8 / 7,5
	Combi 5/6 miest krátky rázvor	Combi a Panorama 8/9 miest dlhý rázvor	Combi 5/6 miest krátky rázvor
Emisie	191	198	198
CO ₂ (g / km)	191	198	198
mesto / mimo mesto / kombinovaná	8,4 / 6,6 / 7,2	8,6 / 6,8 / 7,5	8,6 / 6,8 / 7,5
	Combi 5/6 miest krátky rázvor	Combi a Panorama 8/9 miest dlhý rázvor	Combi 5/6 miest krátky rázvor
Emisie	191	198	198
CO ₂ (g / km)	191	198	198
mesto / mimo mesto / kombinovaná	8,4 / 6,6 / 7,2	8,6 / 6,8 / 7,5	8,6 / 6,8 / 7,5
	Combi 5/6 miest krátky rázvor	Combi a Panorama 8/9 miest dlhý rázvor	Combi 5/6 miest krátky rázvor
Emisie	191	198	198
CO ₂ (g / km)	191	198	198
mesto / mimo mesto / kombinovaná	8,4 / 6,6 / 7,2	8,6 / 6,8 / 7,5	8,6 / 6,8 / 7,5
	Combi 5/6 miest krátky rázvor	Combi a Panorama 8/9 miest dlhý rázvor	Combi 5/6 miest krátky rázvor
Emisie	191	198	198
CO ₂ (g / km)	191	198	198
mesto / mimo mesto / kombinovaná	8,4 / 6,6 / 7,2	8,6 / 6,8 / 7,5	8,6 / 6,8 / 7,5
	Combi 5/6 miest krátky rázvor	Combi a Panorama 8/9 miest dlhý rázvor	Combi 5/6 miest krátky rázvor
Emisie	191	198	198
CO ₂ (g / km)	191	198	198
mesto / mimo mesto / kombinovaná	8,4 / 6,6 / 7,2	8,6 / 6,8 / 7,5	8,6 / 6,8 / 7,5
	Combi 5/6 miest krátky rázvor	Combi a Panorama 8/9 miest dlhý rázvor	Combi 5/6 miest krátky rázvor
Emisie	191	198	198
CO ₂ (g / km)	191	198	198
mesto / mimo mesto / kombinovaná	8,4 / 6,6 / 7,2	8,6 / 6,8 / 7,5	8,6 / 6,8 / 7,5
	Combi 5/6 miest krátky rázvor	Combi a Panorama 8/9 miest dlhý rázvor	Combi 5/6 miest krátky rázvor
Emisie	191	198	198
CO ₂ (g / km)	191	198	198
mesto / mimo mesto / kombinovaná	8,4 / 6,6 / 7,2	8,6 / 6,8 / 7,5	8,6 / 6,8 / 7,5
	Combi 5/6 miest krátky rázvor	Combi a Panorama 8/9 miest dlhý rázvor	Combi 5/6 miest krátky rázvor
Emisie	191	198	198
CO ₂ (g / km)	191	198	198
mesto / mimo mesto / kombinovaná	8,4 / 6,6 / 7,2	8,6 / 6,8 / 7,5	8,6 / 6,8 / 7,5
	Combi 5/6 miest krátky rázvor	Combi a Panorama 8/9 miest dlhý rázvor	Combi 5/6 miest krátky rázvor
Emisie	191	198	198
CO ₂ (g / km)	191	198	198
mesto / mimo mesto / kombinovaná	8,4 / 6,6 / 7,2	8,6 / 6,8 / 7,5	8,6 / 6,8 / 7,5
	Combi 5/6 miest krátky rázvor	Combi a Panorama 8/9 miest dlhý rázvor	Combi 5/6 miest krátky rázvor
Emisie	191	198	198
CO ₂ (g / km)	191	198	198
mesto / mimo mesto / kombinovaná	8,4 / 6,6 / 7,2	8,6 / 6,8 / 7,5	8,6 / 6,8 / 7,5
	Combi 5/6 miest krátky rázvor	Combi a Panorama 8/9 miest dlhý rázvor	Combi 5/6 miest krátky rázvor
Emisie	191	198	198
CO ₂ (g / km)	191	198	198
mesto / mimo mesto / kombinovaná	8,4 / 6,6 / 7,2	8,6 / 6,8 / 7,5	8,6 / 6,8 / 7,5
	Combi 5/6 miest krátky rázvor	Combi a Panorama 8/9 miest dlhý rázvor	Combi 5/6 miest krátky rázvor
Emisie	191	198	198
CO ₂ (g / km)	191	198	198
mesto / mimo mesto / kombinovaná	8,4 / 6,6 / 7,2	8,6 / 6,8 / 7,5	8,6 / 6,8 / 7,5
	Combi 5/6 miest krátky rázvor	Combi a Panorama 8/9 miest dlhý rázvor	Combi 5/6 miest krátky rázvor
Emisie	191	198	198
CO ₂ (g / km)	191	198	198
mesto / mimo mesto / kombinovaná	8,4 / 6,6 / 7,2	8,6 / 6,8 / 7,5	8,6 / 6,8 / 7,5
	Combi 5/6 miest krátky rázvor	Combi a Panorama 8/9 miest dlhý rázvor	Combi 5/6 miest krátky rázvor
Emisie	191	198	198
CO ₂ (g / km)	191	198	198
mesto / mimo mesto / kombinovaná	8,4 / 6,6 / 7,2	8,6 / 6,8 / 7,5	8,6 / 6,8 / 7,5
	Combi 5/6 miest krátky rázvor	Combi a Panorama 8/9 miest dlhý rázvor	Combi 5/6 miest krátky rázvor

Skriňová dodávka

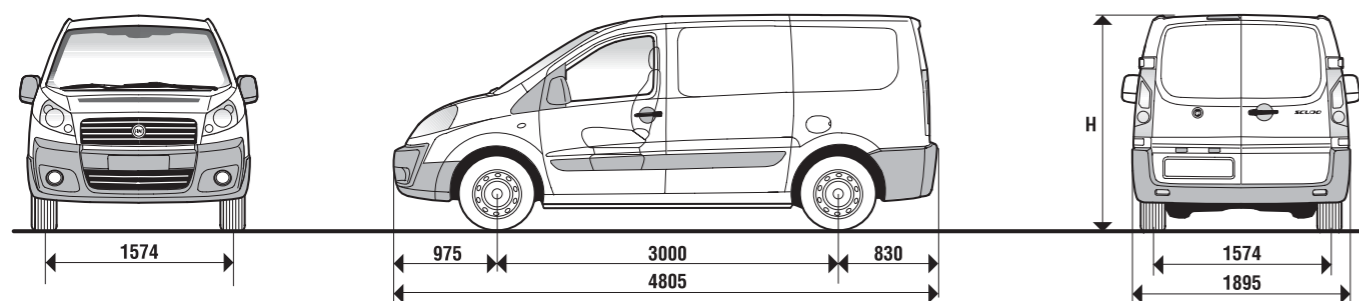

Rozmery (mm)		Skriňová dodávka 10 q	
Rázvor		3000	
Max. dĺžka		4805	
Max. šírka*		1895	
Predný rozchod kolies		1574	
Zadný rozchod kolies		1574	
H Max. výška v pohotovostnom stave		1942–1894 (s pneumatickým zavesením)	
Predný previs		975	
Zadný previs		830	
Zadné dvere			
Šírka		1237	
Výška		1272	
Bočné dvere			
Šírka		924	
Výška		1203	
Nákladový priestor			
Dĺžka		2254	
Šírka		1600	
Šírka medzi podbehmi		1245	
Výška		1449	
Výška zadnej nákladovej hrany v pohotovostnom stave		562–604 (490–499 s pneumatickým zavesením)	

Objem 5 m ³		Skriňová dodávka 10 q		
Motor	90 Multijet	120 Multijet	140 Multijet Power	
Pohotovostná hmotnosť** (kg)	1661	1702	1717	
Nosnosť vrátane vodiča (kg)	1000	1000	1000	
Max. technicky prípustná hmotnosť (kg)	2661	2702	2717	
Max. rýchlosť (km/h)	145	160	170	

* Bez spätných zrkadiel
 ** Skriňová dodávka dvojmiestna, pohotovostná hmotnosť s náplňami, rezervným kolesom, náradím a príslušenstvom
 *** Platí pre plechovú aj presklenú verziu

Skriňová dodávka dlhý rázvor

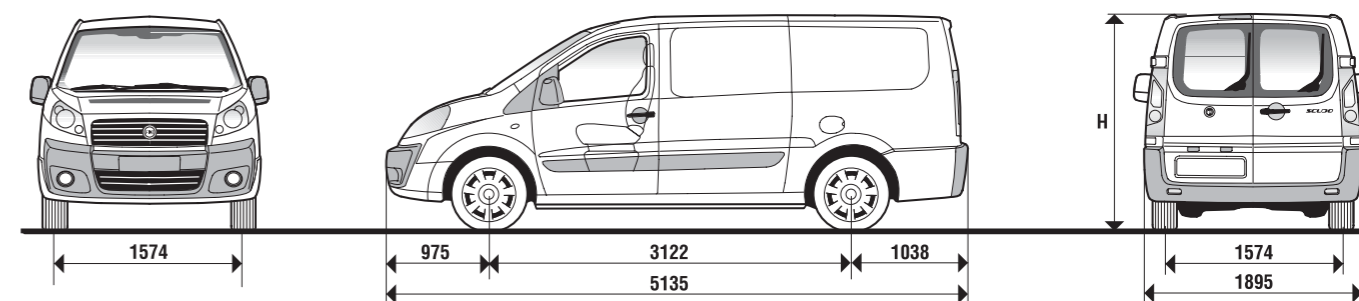

Rozmery (mm)		Skriňová dodávka 12 q	
Rázvor		3122	
Max. dĺžka		5135	
Max. šírka*		1895	
Predný rozchod kolies kol		1574	
Zadný rozchod kolies kol		1574	
H Max. výška v pohotovostnom stave		1942–1894 (s pneumatickým zavesením)	
Predný previs		975	
Zadný previs		1038	
Zadné dvere			
Šírka		1237	
Výška		1272	
Bočné dvere			
Šírka		924	
Výška		1203	
Nákladový priestor			
Dĺžka		2584	
Šírka		1600	
Šírka medzi podbehmi		1245	
Výška		1449	
Výška zadnej nákladovej hrany v pohotovostnom stave		562–604 (490–499 s pneumatickým zavesením)	

Objem 6 m ³		Skriňová dodávka 12 q		
Motor	90 Multijet	120 Multijet	140 Multijet Power	
Pohotovostná hmotnosť** (kg)	1660	1732	1746	
Nosnosť vrátane vodiča (kg)	1200	1200	1200	
Max. technicky prípustná hmotnosť (kg)	2880	2932	2946	
Max. rýchlosť (km/h)	145	160	170	

* Bez spätných zrkadiel
 ** Skriňová dodávka dvojmiestna, pohotovostná hmotnosť s náplňami, rezervným kolesom, náradím a príslušenstvom
 *** Platí pre plechovú aj presklenú verziu

Skriňová dodávka Maxi

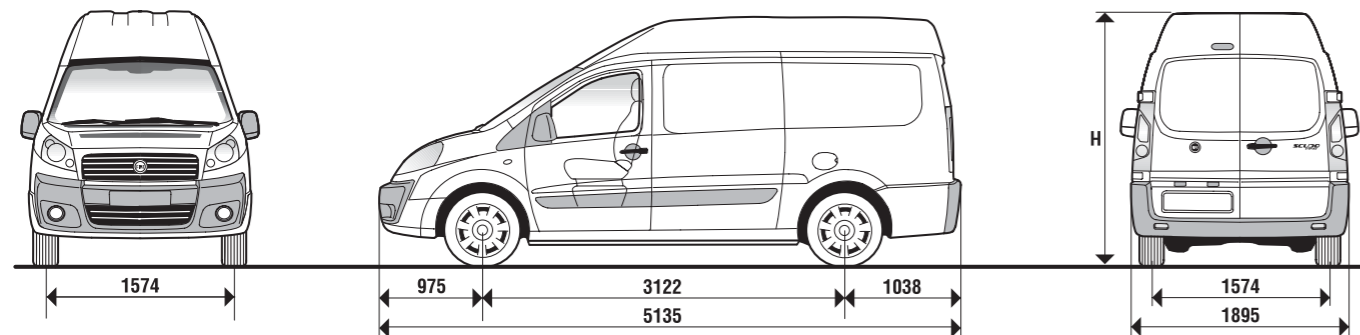

Rozmery (mm)		Skriňová dodávka Maxi 12 q
Rázvor		3122
Max. dĺžka		5135
Max. šírka*		1895
Predný rozchod kolies		1574
Zadný rozchod kolies		1574
H Max. výška v pohotovostnom stave		2276–2204 (s pneumatickým zavesením)
Predný previs		975
Zadný previs		1038
Zadné dvere		
Šírka		1237
Výška		1630
Bočné dvere		
Šírka		924
Výška		1203
Nákladový priestor		
Dĺžka		2584
Šírka		1600
Šírka medzi podbehmi		1245
Výška		1750
Výška zadnej nákladovej hrany v pohotovostnom stave		562–604 (490–499 s pneumatickým zavesením)

Objem 7 m ³		Skriňová dodávka Maxi 12 q	
Motor	90 Multijet	120 Multijet Power	
Pohotovostná hmotnosť** (kg)	1700	1763	
Nosnosť vrátane vodiča (kg)	1200	1200	
Max. technicky prípustná hmotnosť (kg)	2900	2963	
Max. rýchlosť (km/h)	145	160	

* Bez spätných zrkadiel
** Skriňová dodávka dvojmiestna, pohotovostná hmotnosť s náplňami, rezervným kolesom, náradím a príslušenstvom

Kabína s plošinou**

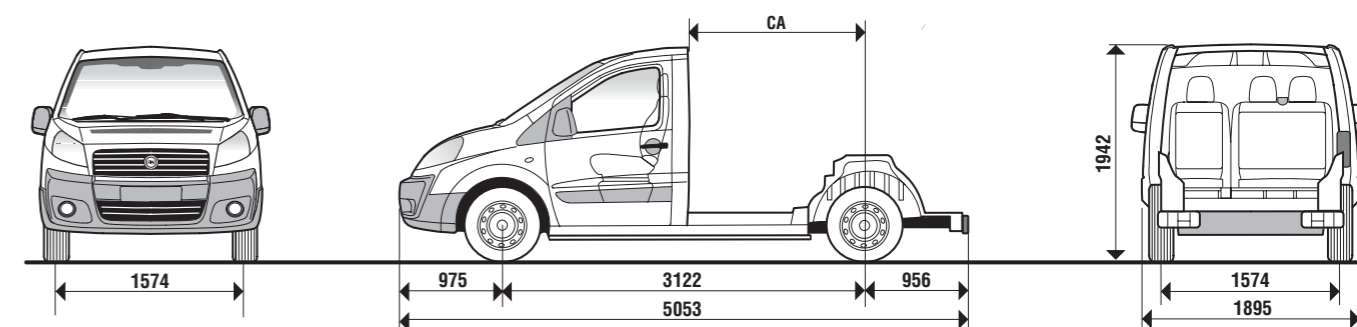

Rozmery (mm)		Kabína s plošinou
Rázvor		3122
Max. dĺžka		5053
Max. šírka*		1895
Predný rozchod kolies		1574
Zadný rozchod kolies		1574
Max. výška v pohotovostnom stave		1942
Predný previs		975
Zadný previs		956
CA Vzdialenosť zadku kabíny a zadnej nápravy		1473

		Kabína s plošinou	
	90 Multijet	120 Multijet	
Motor			
Hmotnosť vozidla v pohotovostnom stave (kg)	1463	1553	
Max. technicky prípustná hmotnosť (kg)	3000	3000	
Max. príp. hmotnosť na prednej náprave (kg)	1400	1400	
Max. príp. hmotnosť na zadnej náprave (kg)	1700	1700	

* Bez spätných zrkadiel
** Táto verzia sa do SR nedodáva

Combi krátky rázvor 5/6 miest presklené, polopresklené

Kategória N1 s posuvnou priehradkou pre odpočet DPH

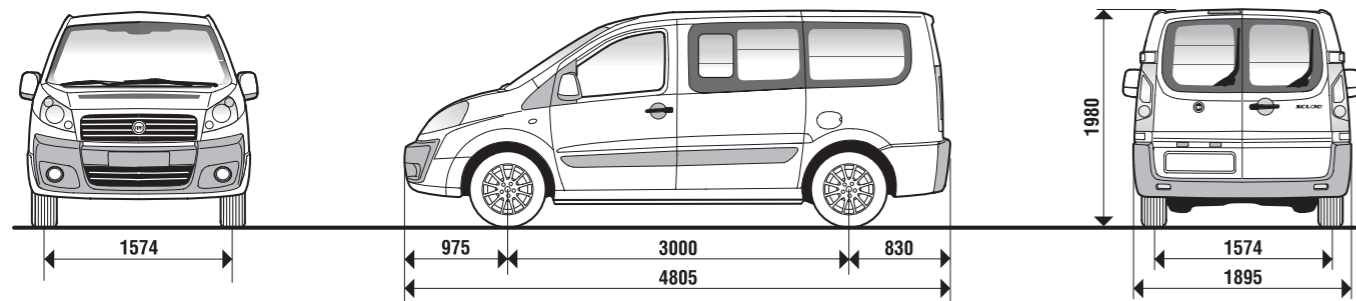

Combi dlhý rázvor 5/6 miest presklené, polopresklené

Kategória N1 s posuvnou priehradkou pre odpočet DPH

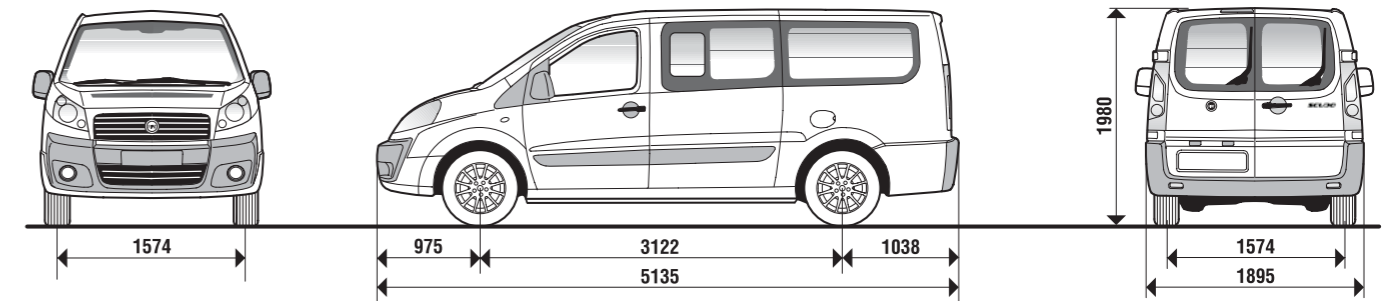

Rozmery (mm)	Combi 5/6 miest	
Rázvor	3000	
Max. dĺžka	4805	
Max. šírka*	1895	
Predný rozchod kolies	1574	
Zadný rozchod kolies	1574	
Max. výška v pohotovostnom stave	1980	
Predný previs	975	
Zadný previs	830	
Zadné dvere		
Šírka	1237	
Výška	1272	
Bočné dvere		
Šírka	924	
Výška	1203	

	Combi 5/6 miest		
Motor	90 Multijet	120 Multijet	140 Multijet Power
Pohotovostná hmotnosť** (kg)	1745 (5 miest)–1757 (6 miest)	1821 (5 miest)–1833 (6 miest)	1836 (5 miest)–1848 (6 miest)
Nosnosť vrátane vodiča (kg)	920 (5 miest + 580) 908 (6 miest + 500)	929 (5 miest + 589) 917 (6 miest + 509)	929 (5 miest + 589) 917 (6 miest + 509)
Max. technicky prípustná hmotnosť (kg)	2665	2750	2765
Max. rýchlosť (km/h)	145	160	170

Rozmery nákladového priestoru	Combi krátky rázvor 5/6 miest	
Výška nákladového priestoru (mm)	1449	
Šírka nákladového priestoru (mm)	1530	
Dĺžka nákladového priestoru (mm)	1050	2050***
Objem nákladového priestoru (m ³)	2.5	5***

Rozmery (mm)	Combi dlhý rázvor 5/6 miest	
Rázvor	3122	
Max. dĺžka	5135	
Max. šírka*	1895	
Predný rozchod kolies	1574	
Zadný rozchod kolies	1574	
Max. výška v pohotovostnom stave	1980	
Predný previs	975	
Zadný previs	1038	
Zadné dvere		
Šírka	1237	
Výška	1272	
Bočné dvere		
Šírka	924	
Výška	1203	

	Combi dlhý rázvor 5/6 miest		
Motor	90 Multijet	120 Multijet	140 Multijet Power
Pohotovostná hmotnosť** (kg)	1776 (5 miest)–1788 (6 miest)	1853 (5 miest)–1865 (6 miest)	1867 (5 miest)–1879 (6 miest)
Nosnosť vrátane vodiča (kg)	904 (5 miest + 564) 892 (6 miest + 484)	907 (5 miest + 567) 895 (6 miest + 487)	908 (5 miest + 568) 896 (6 miest + 488)
Max. technicky prípustná hmotnosť (kg)	2680	2760	2775
Max. rýchlosť (km/h)	145	160	170

Rozmery nákladového priestoru	Combi dlhý rázvor 5/6 miest	
Výška nákladového priestoru (mm)	1449	
Šírka nákladového priestoru (mm)	1530	
Dĺžka nákladového priestoru (mm)	1380	2380***
Objem nákladového priestoru (m ³)	3.3	6***

Combi 6 miest

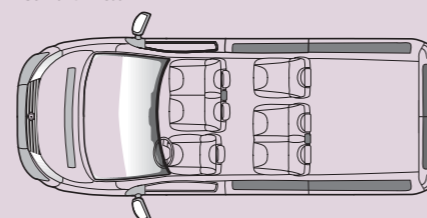

Combi dlhý rázvor 6 miest

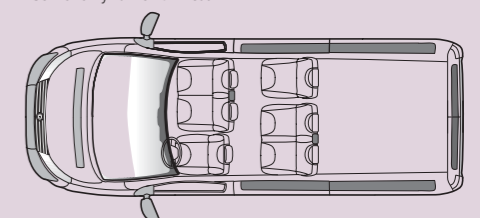

* Bez spätných zrkadiel
** Pohotovostná hmotnosť s náplňami, rezervným kolesom, náradím a príslušenstvom
*** Po vybratí 2. radu sedadiel

* Bez spätných zrkadiel
** Pohotovostná hmotnosť s náplňami, rezervným kolesom, náradím a príslušenstvom
*** Po vybratí 2. radu sedadiel

Combi krátky rázvor 8/9 miest Panorama krátky rázvor 8/9 miest

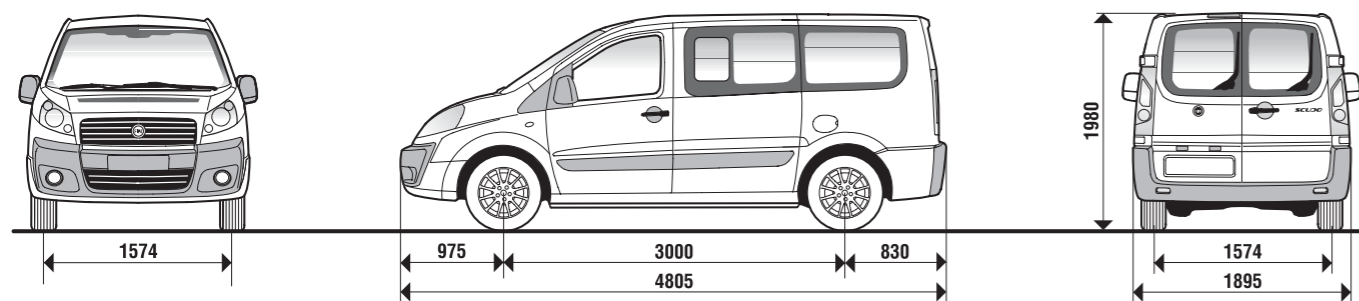

Combi dlhý rázvor 8/9 miest Panorama dlhý rázvor 8/9 miest

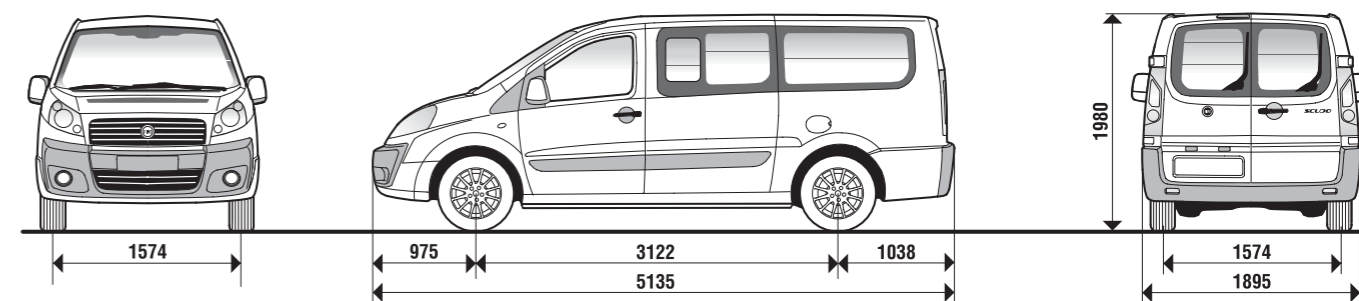

Rozmery (mm)	Combi a Panorama 8/9 miest		
Rázvor	3000		
Max. dĺžka	4805		
Max. šírka*	1895		
Predný rozchod kolies	1574		
Zadný rozchod kolies	1574		
Max. výška v pohotovostnom stave	1980		
Predný previs	975		
Zadný previs	830		
Zadné dvere			
Šírka	1237		
Výška	1272		
Bočné dvere			
Šírka	924		
Výška	1203		

	Combi a Panorama 8/9 miest		
Motor	90 Multijet	120 Multijet	140 Multijet Power
Pohotovostná hmotnosť** (kg)	1811 (8 miest)–1822 (9 miest)	1887 (8 miest)–1898 (9 miest)	1902 (8 miest)–1913 (9 miest)
Nosnosť vrátane vodiča (kg)	872 (8 miest + 328) 861 (9 miest + 249)	872 (8 miest + 328) 861 (9 miest + 249)	872 (8 miest + 328) 861 (9 miest + 249)
Max. technicky prípustná hmotnosť (kg)	2683	2759	2774
Max. rýchlosť (km/h)	145	160	170

Rozmery nákladového priestoru	Combi a Panorama krátky rázvor 8/9 miest		
Výška nákladového priestoru (mm)	1449		
Šírka nákladového priestoru (mm)	1530		
Dĺžka nákladového priestoru (mm)	450	1050**	2050****
Objem nákladového priestoru (m ³)	0.52	2.5***	5****

Combi 9 miest

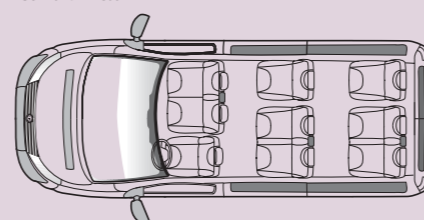

* Bez spätných zrkadiel
** Pohotovostná hmotnosť s náplňami, rezervným kolesom, náradím a príslušenstvom
*** Po vybratí 2. radu sedadiel
**** Po vybratí 3. radu sedadiel

Rozmery (mm)	Combi a Panorama dlhý rázvor 8/9 miest		
Rázvor	3122		
Max. dĺžka	5135		
Max. šírka*	1895		
Predný rozchod kolies	1574		
Zadný rozchod kolies	1574		
Max. výška v pohotovostnom stave	1980		
Predný previs	975		
Zadný previs	1038		
Zadné dvere			
Šírka	1237		
Výška	1272		
Bočné dvere			
Šírka	924		
Výška	1203		

	Combi a Panorama dlhý rázvor 8/9 miest (opt 943)		
Motor	90 Multijet	120 Multijet	140 Multijet Power
Pohotovostná hmotnosť** (kg)	1842 (8 miest)–1853 (9 miest)	1919 (8 miest)–1930 (9 miest)	1933 (8 miest)–1944 (9 miest)
Nosnosť vrátane vodiča (kg)	872 (8 miest + 328) 861 (9 miest + 249)	872 (8 miest + 328) 861 (9 miest + 249)	872 (8 miest + 328) 861 (9 miest + 249)
Max. technicky prípustná hmotnosť (kg)	2714	2791	2805
Max. rýchlosť (km/h)	145	160	170

	Combi a Panorama dlhý rázvor 8/9 miest so zvýšenou nosnosťou		
Motor	90 Multijet	120 Multijet	140 Multijet Power
Pohotovostná hmotnosť** (kg)	1857 (8 miest)–1868 (9 miest)	1948 (8 miest)–1959 (9 miest)	1948 (8 miest)–1959 (9 miest)
Nosnosť vrátane vodiča (kg)	996 (8 miest + 452) 984 (9 miest + 372)	999 (8 miest + 455) 987 (9 miest + 375)	999 (8 miest + 455) 987 (9 miest + 375)
Max. technicky prípustná hmotnosť (kg)	2852	2932	2946
Max. rýchlosť (km/h)	145	160	170

Rozmery nákladového priestoru	Combi a Panorama dlhý rázvor 8/9 miest		
Výška nákladového priestoru (mm)	1449		
Šírka nákladového priestoru (mm)	1530		
Dĺžka nákladového priestoru (mm)	750	1380***	2380****
Objem nákladového priestoru (m ³)	1.23	3.3***	6****

Combi dlhý rázvor 9 miest

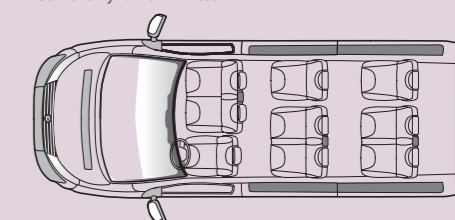

* Bez spätných zrkadiel
** Pohotovostná hmotnosť s náplňami, rezervným kolesom, náradím a príslušenstvom
*** Po vybratí 2. radu sedadiel
**** Po vybratí 3. radu sedadiel

Štandardná a príplatková výbava

Fiat Scudo

Exteriér	Skrifňová dodávka		Combi	Combi + Panorama	
	Comfort	De Luxe		Family	Executive
Uzamykateľné viečko nádrže					
Atermické sklá					
Vyhrievané spätné zrkadlá + elektrické ovládanie okien s ochranou proti privretiu	041				–
Vyhrievané a sklopné spätné zrkadlá + elektrické ovládanie okien s ochranou proti privretiu	441	•	•	•	
Stmavené sklá pri 2. a 3. rade + zadné okno	070	–	•	•	
Svetlomety do hmly	097	•	•	•	
Zliatinové disky 16"	108	–	•	•	
Zadné vyklopné dvere s vyhrievaným oknom a stieračom	148	–/– (Maxi, dl. rázvor)	•/– (Maxi, dl. rázvor)	•	
Metalická farba (metalíza)	210	•	•	•	
Atermické čelné sklo	253	•	•	•	
Zadné presklené krídlové dvere s vyhrievaným oknom a stieračom	372	•	•	•	•
Pack Integrale: lakované nárazníky, lakované bočné ochranné lišty, šedé vonkajšie kľučky dverí, lakované a elektricky sklopné spätné zrkadlá, predné svetlomety do hmly, kryty kolies (lakované osadenia zadných závesov)	457	•	•	•	
Pack Look: čiastočne lakované nárazníky, predné svetlomety do hmly, kryty kolies (lakované osadenia zadných závesov)	909	•	•	• + lakované spätné zrkadlá	
Pack Easy Load: inteligentné zavesenie kolies (Nivomat), parkovacie senzory, vyhrievané a sklopné spätné zrkadlá + elektrické ovládanie okien s ochranou proti privretiu (655 + 508 + 441)	4Q1	•	•	•	•
Nepresklené bočné posuvné dvere vpravo					
Nepresklené bočné posuvné dvere vľavo	513	•	•	•	•
Zadné presklené krídlové dvere s vyhrievaným oknom bez stierača	519	•	•	•	•
Bočné presklené posuvné dvere vpravo	520	•/– (Maxi, dl. rázvor)	•/– (Maxi, dl. rázvor)	•	•
Bočné presklené posuvné dvere vľavo	522	•/– (Maxi, dl. rázvor)	•/– (Maxi, dl. rázvor)	•	•
Pevné presklené okná pri 2. rade (s presklenými bočnými dverami)	643	•	•	•	•
Posuvné presklené okná pri 2. rade (s presklenými bočnými dverami)	644	•	•	•	•

Interiér

Výškovo a hlbkovo nastaviteľný volant					
Odkladacie police nad čelným sklom					
Výškovo nastaviteľné sedadlo vodiča bez laktových opierok	626	–	–	–	–
Skladacie a vymíateľné sedadlá 2. radu	4HF	–	–	–	–
Podlahová krytina z PVC					
Kobercová podlahová krytina	396	–	–	•	•
Multifunkčná palubná doska s odkladacími priestormi, skrinkou na zámok, odkladacou konzolou a držiakmi na nápoje					
Dverové panely s ovládacími odomykacími a elektrickými ovládaniami okien					
Kryt batožinového priestoru + krátka zadná odkladacia plošina	131	–	–	–	–
Pevná nepresklená deliaca priečka	149	•	•	–	–
Dvojmiestne sedadlo spolucestujúceho bez čelného airbagu spolucestujúceho	186				
Pevná presklená deliaca priečka (so stredovým tunelom)	199				
Predné dvojmiestne sedadlo spolucestujúcich s airbagom spolucestujúcich	293	•	•	•	•
Sedadlá 3. radu (dvojmiestne a jednomiestne), skladacie a vymíateľné	4MK	–	–	***	•*
Sedadlá 3. radu samostatné, sklopné, skladacie, vymíateľné	40H	–	–	–	* *
Sedadlá vodiča a spolucestujúceho samostatne vyhrievané	452	•	•	•	–
Vyhrievané sedadlo vodiča a dvojsedadlo spolucestujúcich	453	•	•	•	•
Kit Comfort Cabina: 2 výsuvné nápojové držiačky v palubnej doske, zapalovač	480				
Pack Comfort: vyhrievané predné sedadlá s bočným airbagom (452 + 505)	4RK	•	•	•	•
Výškovo a bedrovo nastaviteľné sedadlo vodiča s laktovou opierkou aj s laktovou opierkou pre spolucestujúceho	627	•	•	•	•
Koženkové sedadlo vodiča a dvojsedadlo spolucestujúcich	727	•	•	–	–

* štandard pre Panorama Executive

** v novej verzii Panorama

*** platí len pre 8/9-miestne Combi

Funkčné prvky	Skrifňová dodávka		Combi	Combi + Panorama	
	Comfort	De Luxe		Family	Executive
Hydraulický posilňovač riadenia					
Elektrické nastavenie sklonu svetlometov					
Centrálne zamykanie s trojtlačídlovým diaľkovým ovládaním	008				
Tretie brzďové svetlo					
Stropné svetlo v nákladovom priestore			–	–	–
Stropné svetlo v priestore pre cestujúcich a čalúnenie stropu	–	–			
Výdychy ventilácie vzduchu	–	–			
Manuálna klimatizácia + vyhrievané spätné zrkadlá, elektrické ovládanie okien s ochranou proti privretiu (obsahuje 041)	025	•	•	•	–
Dvojsónová automatická klimatizácia s atermickým čelným sklom	140	–	–	•	•
Dažďový a svetelný senzor, palubný počítač	051	•	•	•	•
Pneumatické zavesenie s pevnou geometriou	062	•	•	•	•
Inteligentné zavesenie kolies (Nivomat)	555	•	•	•	•
Klimatizácia + zadné prídavné kúrenie Webasto	204	–	–	–/• (8-9 miest)	•
Prídavné kúrenie Webasto (neprogramovateľné)	205	•	•	•	•
Alarm s priestorovou ochranou a Dead Locking	224	•	•	•	•
Obloženie nákladového priestoru do polovice výšky + zásuvka 12 V	324				
Upevňovacia sieť batožiny	381	–	–	•	•
Tempomat Cruise Control	416	•	•	•	•
Parkovacie senzory	508	•	•	•	•
Zvýšená nosnosť + 120 kg	943	–	–	–	•*****
Elektrika extrasérie (príprava pre prestavbára)	081	•	•	•	•

Bezpečnosť

Výškovo nastaviteľná opierka hlavy					
Trojbodové bezpečnostné pásy s navijáčom pri všetkých sedadlách					
ABS + EBD	009				
Airbag na strane vodiča	500				
ESP	392	•	•	•	*
Airbag a sklopná clona so zrkadlom na strane spolucestujúceho	502	•	•	•	•
Bočné airbagy	505	•	•	•	•
Okenné airbagy (len pri dvojmiestnych verziiach)	614	–	–	••••	••••••

Audio / Telematika

Autorádio s prehrávačom CD a ovládaním na volante (4 reproduktory)	313	•	•	•	••••	6 reproduktorů
Bluetooth™ pre autorádio	411	•	•	•	•	
CD menič v palubnej doske (5 CD)	563	•	•	•	•	•
Autorádio s prehrávačom CD, mapovým navigátorom, telefónom a integrovaným Bluetooth™	903	•	•	•	•	•
Autorádio s prehrávačom CD, piktogramovým navigátorom, telefónom a integrovaným Bluetooth™	904	•	•	•	•	•

■ = Sériová • = Príplatková – = Nie je k dispozícii

* štandard pre Panorama Executive

** v novej verzii Panorama

*** platí len pre 8/9-miestne Combi

**** štandard len pre Panorama Family

***** možné len pre Combi 8/9 dlhý rázvor

***** platí len pre Panorama Executive dlhý rázvor

***** platí len pre Panorama Executive

Technický slovníček

Inteligentné zavesenie kolies (Nivomat)

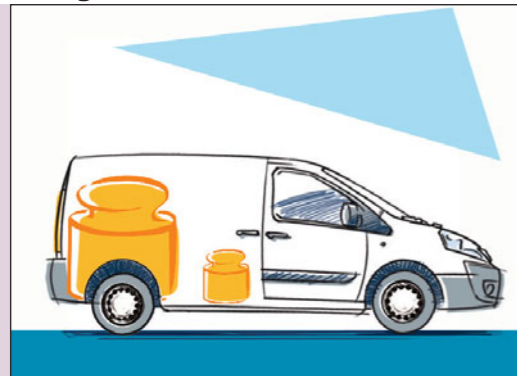

Udržiava konštantnú svetlú výšku vozidla bez ohľadu na povahu a rozmiestnenie nákladu, čím zvyšuje bezpečnosť a jazdný komfort. Konštantná svetlá výška je udržiavaná pomocou pneumatického systému, ktorý je ovládaný samostatnou riadiacou jednotkou. Pri stojacom vozidle je možné vďaka systému zvýšiť alebo znížiť výšku ložnej plochy až o 70 mm.

Posilňovač riadenia s premenlivým účinkom



Systém zvyšuje jazdný komfort, uľahčuje parkovacie manévry s plno naloženým, takmer stojacim vozidlom, vďaka premenlivému posilňovaciemu účinku je pre otočenie volantom nutné vyvinúť len asi polovičnú silu oproti tradičnému hydraulickému riadeniu. Súčasne je zaručená maximálna presnosť vedenia pri vysokých rýchlostiach postupným prispôbovaním sily, ktorú musí vodič vyvinúť.

ESP – Elektronický stabilizačný program

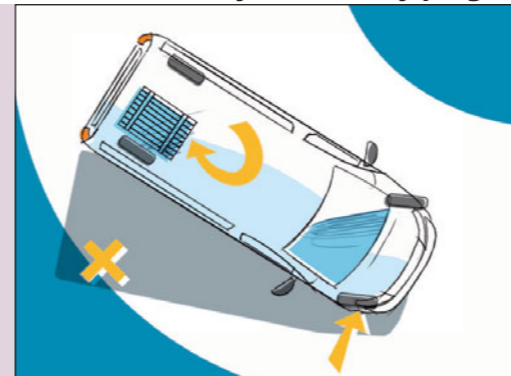

Systém účinkuje v núdzových situáciách, napríklad v prípade nutnosti sa prudko vyhnúť neočakávanej prekážke. Monitoruje parametre, ako je bočné zrýchlenie, rýchlosť vozidla, príľnavosť k jazdnému povrchu a uhol postavenia volantu, spracováva podľa nich údaje a podľa potreby pribrzdí jednotlivé kolesá alebo zníži výkon motora tak, aby obnovil stabilitu vozidla.

EBD – Elektronický rozdeľovač brzdného účinku

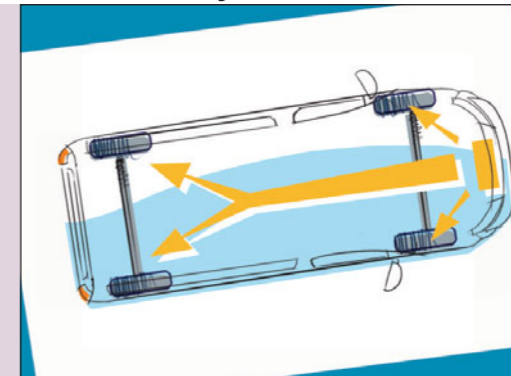

Elektronický systém rozdelí brzdný účinok medzi prednú a zadnú nápravu podľa momentálneho zaťaženia, a optimalizuje tak jeho účinnosť za každého jazdného stavu.

Parkovacie senzory

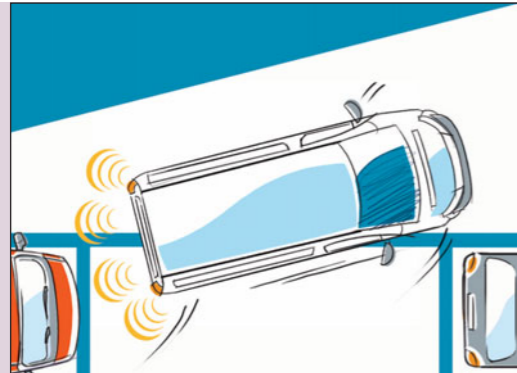

Poskytujú vodičovi informáciu o vzdialenosti medzi vozidlom a prekážkami, ktoré sa nachádzajú za ním. Systém sa zapne pri zaradenom spätnom rýchlostnom stupni a funguje prostredníctvom štyroch ultrazvukových snímačov. Približovanie sa vozidla k prekážke signalizuje prerušovaná zvuková výstraha, ktorá sa pri dosiahnutí minimálnej bezpečnej vzdialenosti zmení na trvalú.

ASR – Protišmykový systém

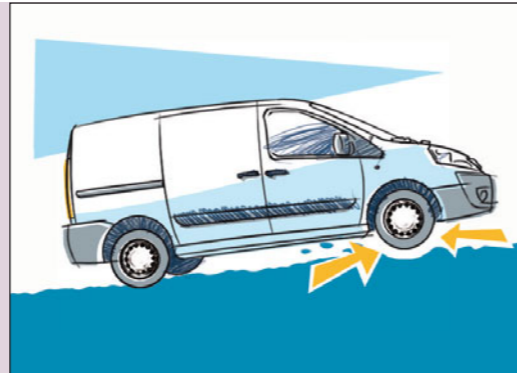

Systém pôsobí proti pretáčaniu jedného alebo oboch hnacích kolies pri nízkej príľnavosti k vozovke pribrzdením prešmykujúceho sa kolesa alebo znížením výkonu motora.

Easy entry

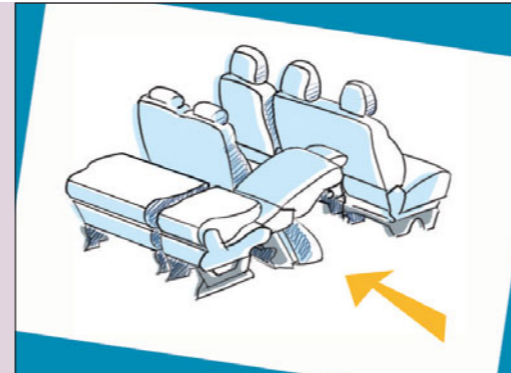

Pravé bočné sedadlo druhého radu je osadené funkciou „easy entry“, to znamená, že sa pre ľahký prístup cestujúcich do tretieho radu dá sklopíť samostatne.

Konfigurácia druhého radu sedadiel

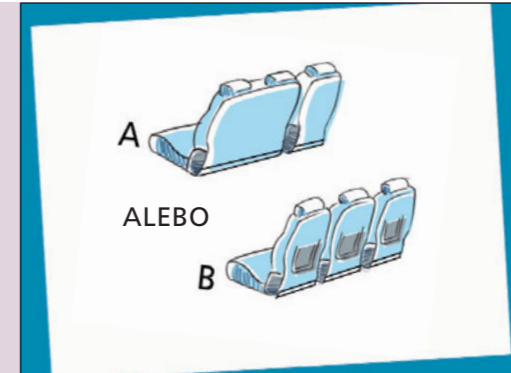

A Dvojmiestne sedadlo s easy entry. Skladacie vynímateľné sedadlá. V štandarde v combi standard.
B Dvojmiestne sedadlo s nastaviteľnými samostatne sklopnými, skladacími a vynímateľnými operadlami. Easy entry. V štandarde vo výbave Family a Executive.

MBA – Mechanický brzďový asistent

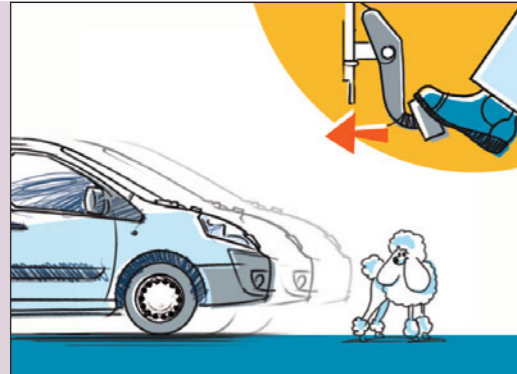

Pri prudkom brzdení samočinne zvýši tlak v brzdovom okruhu priamym účinkom na brzdový posilňovač. Ak je súčasťou výbavy vozidla aj ESP, vykonáva túto funkciu HBA (Hydraulický brzďový asistent).

ABS – Systém proti zablokovaniu kolies

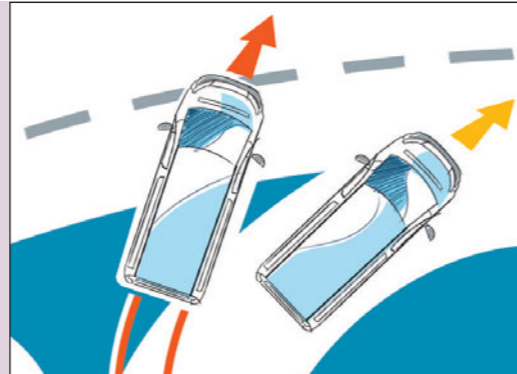

Systém zabráni zablokovaniu jedného alebo viacerých kolies pri núdzovom brzdení, zaisťuje ich vyššiu príľnavosť k povrchu vozovky a tým zlepšuje stabilitu vozidla pri brzdení.



24 mesiacov celková záruka bez obmedzenia najazdených kilometrov. Fiat Assistance po celej Európe. Pomoc v prípade poruchy: bezplatné odtiahnutie do najbližšieho autorizovaného servisu, zabezpečenie návratu cestujúcich alebo pokračovanie v ceste, prenocovanie v hoteli, poskytnutie náhradného vozidla, doručenie opraveného vozidla. Bezplatné odtiahnutie do najbližšieho autorizovaného servisu v prípade nehody.

Fiat **Komfortplus**

Fiat Komfortplus je nová koncepcia Fiatu, ktorá umožňuje rozšíriť dvojročnú zmluvnú záruku na Vaše vozidlo o tretí, štvrtý a piaty rok. Ponuka služieb Komfortplus je určená všetkým majiteľom vozidiel Fiat, vrátane tých, ktorí ich používajú ako služobné vozidlo. V oboch prípadoch je na Vás vybrať si limit kilometrov a dĺžku záruky, ktoré najlepšie zodpovedajú Vaším požiadavkám, s následnou možnosťou predĺžiť záruku kedykoľvek behom jej trvania.

Vybavenie modelov a príslušných doplnkov sa môže líšiť na základe špecifických požiadaviek trhu či právnych noriem. Údaje uvedené v tomto katalógu majú len informatívny charakter. Fiat si vyhradzuje právo na zmeny popísaných modelov z technických alebo obchodných dôvodov.

Dátum tlače:
Vydané: 05/2007

